

快速安装指南

超五类/六类非屏蔽信息模块

★ 免工具版

物品清单：

- 快速安装指南
- 信息模块30pcs

TP-LINK 客户服务

技术支持热线：400-8863-400

E-mail: fae@tp-link.com.cn

服务地址：深圳市光明新区普联科技园二期

普联技术有限公司（客服部）

邮 编：518107

TP-LINK® 为普联技术有限公司注册商标。本手册提及的所有商标,由各自所有人拥有本手册所提到的产品规格和资讯仅供参考,如有内容更新,恕不另行通知。除非有特殊约定,本手册仅作为使用指导,所作陈述均不构成任何形式的担保。

普联技术有限公司

TP-LINK TECHNOLOGIES CO., LTD.

公司网址: www.tp-link.com.cn

声明 Copyright © 2017 普联技术有限公司版权所有,保留所有权利。
未经普联技术有限公司明确书面许可,任何单位或个人不得擅自仿制、复制、誊抄或转译本手册部分或全部内容,且不得以营利为目的进行任何方式(电子、影印、录制等)的传播。

地址：深圳市南山区深南路科技园工业厂房24栋南段1层、3-5层、28栋北段1-4层

技术支持热线：400-8863-400 7103502069 REV1.0.0

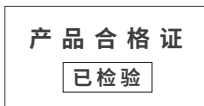

剥线钳

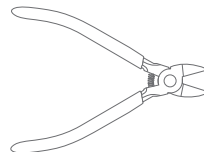

剪钳

1. 在距离双绞线末端约3cm处,用剥线钳剥除其外皮,然后用剪刀剪去抗拉绳(CAT6类线剪去中间十字架)。剥皮的过程中要注意,线头需要放在剥线钳的刀口处,将双绞线慢慢旋转,直至刀口将其的保护套划开,再拔下胶皮,分开网线。

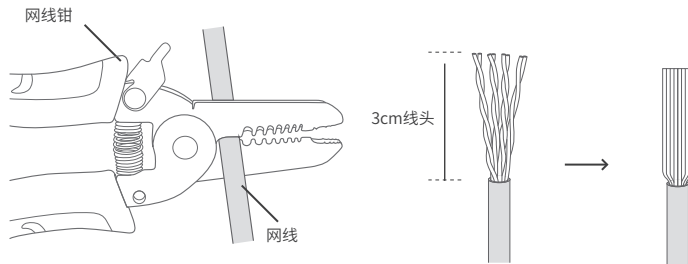

2. 打开信息模块最外层的透明保护套, 取出内层的模块顶端护套, 观察顶端护套两侧的色标和A、B标记。(标记A表示按T568A规则打线, 标记B则表示按T568B规则打线, 实际安装时请根据需要自行选择。)

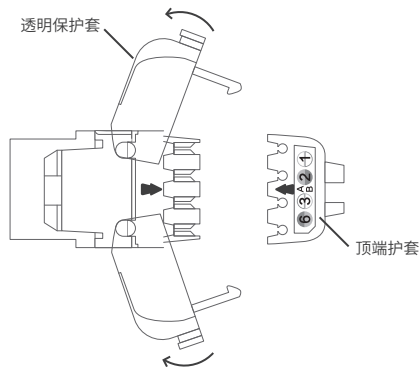

4. 观察模块顶端侧边的箭头标记, 按照箭头对应的方向将模块顶端护套装回, 轻轻按压使护套与主体适配。

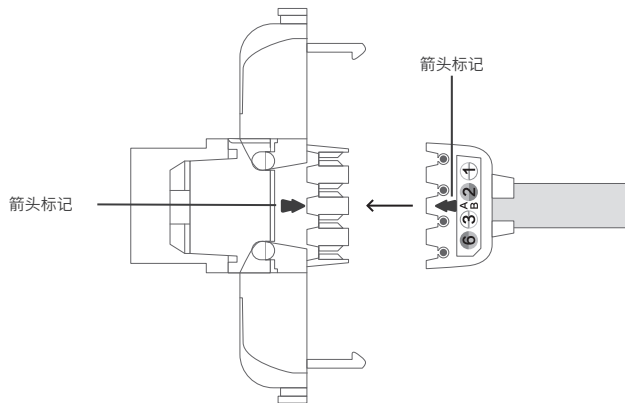

3. 将网线插入模块顶端护套的圆孔中, 以选择T568B规则为例, 根据信息模块上的色标, 将线放入对应的凹槽并拉紧, 仔细检查线的位置是否正确, 确认无误后剪断伸出槽位的多余线头。

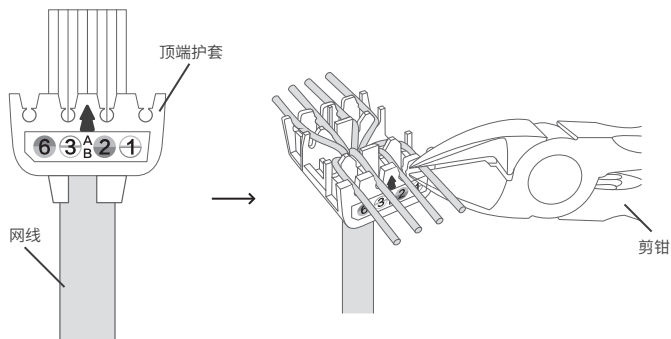

5. 用力合上最外层的透明保护套, 直至完全扣合为止。

